

PW20i

Цифровой датчик веса для динамического взвешивания



Особенности

- Высокие пределы перегрузок
- Встроенная защита от перегрузок (готовится патент)
- Интерфейсы:
 - RS-485 (4-провод.)
 - RS-232
 - CANopen
 - DeviceNet
- Быстрые цифровая фильтрация и масштабирование измеренного сигнала
- Функция измерения по событию (внешней команде или по превышению порога)
- Для коммерческого взвешивания согласно OIML R60, 3000 d
- Программное обеспечение для ПК для настройки параметров и анализа динамических систем

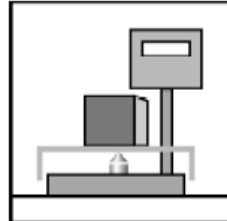
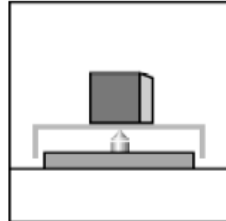
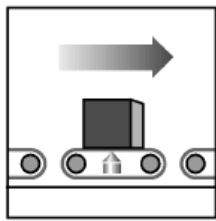

Размеры, мм

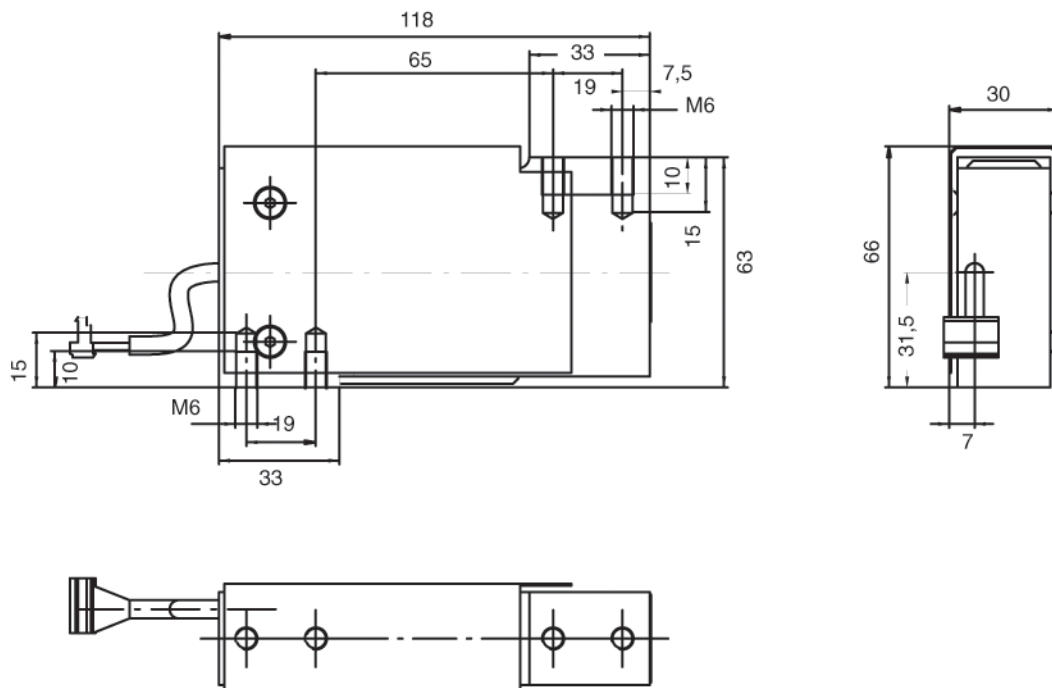

Технические характеристики

Класс точности по OIML R60		C3		
Макс. нагрузка (E_{\max}) ¹⁾	кг	5	10	20
Мин. поверочный интервал (V_{\min})	г	0,5	1	2
Мин. прикладной диапазон для 3000 делений	кг	1,5	3	6
Максимальный размер платформы (Д x Ш)	мм	400 x 400		
Макс. кол-во поверочных интервалов (n_{LC})		3000		
Температ. отклонение чувствительности (ТКс) ²⁾³⁾	% от $C_n/10K$	±0,0250		
Температ. отклонение нуля ТК _{SO} ³⁾		±0,0200		
Гистерезис (d_{hy}) ²⁾³⁾		±0,0166		
Нелинейность (d_{lin}) ²⁾³⁾	% от C_n	±0,0166		
Ползучесть (d_{DR}) за 30 минут		±0,0166		
Угловые отклонения согласно OIML R76		±0,0233		
Допустимая нагрузка (E_L) (макс. эксцентр. 20мм)		1000		
Допустимая динамическая нагрузка (F_{srel}) (макс. эксцентр. 50 мм)	% от E_{\max}	70		
Измерительный ход при макс. нагрузке (s_{nom})	мм	< 0,2		
Напряжение питания пост. тока (UB1)	В	+12 ... +30		
Потребляемая энергия	Вт	≤1,5		
Потребляемый при включении ток	мА	150		
Разрешение измеренного сигнала (фильтр 1 Гц)	бит	20		
Частота измерений	1/с	4 ... 1200		
Частота среза цифрового фильтра в режиме фильтра 0	Гц	40 ... 0,25		
в режиме фильтра 1(время отклика 62 ... 365 мс)	Гц	18 ... 2,5		
Скорость обмена данными (RS-232, RS-485)	бод	1200; 2400; 4800; 9600; 19200; 38400; 57600; 115200		
Макс. число абонентов шины		32		
Интерфейс CANopen		Standard CiA DS301		
Скорость обмена данными	Бод	10 000 ... 1 000 000		
Интерфейс DeviceNet		Release 2.0 ODVA		
Скорость обмена данными	Бод	125 000 ... 500 000		
Макс. длина кабеля (CANopen, DeviceNet)	м	≤ 5000 (10 кБод)... ≤ 100 (500 кБод), ≤25 (1 МБод)		
Асинхронный последовательный интерфейс RS-485, 4 провода, макс. длина кабеля	м	500		
RS-232, макс. длина кабеля	м	15		
Вход запуска				
допустимое входное напряжение	В	0...+24		
низкий уровень	В	<1		
высокий уровень	В	>4		
входное сопротивление	кОм	10		
Номинальный диапазон температур	°С	-10 ... +40		
Рабочий диапазон температур	°С	-10 ... +50		
Диапазон температур хранения	°С	-25 ... +75		
ЭМС		EN 45501, OIML R76		
Степень защиты согласно EN 60 529		EN 61326-1/Tab.4, оборудование класса В		
Разъем		EN 61326-1/Tab.A1, оборудование в пром. зонах		
Материал		IP65		
Вес, ориент.	кг	Pancon, 8 контактов		
		Алюминий		
		0,7		

¹⁾ Макс. эксцентричная нагрузка в соотв. с OIML R76.

²⁾ Эти значения в отдельных случаях могут быть превышены. Суммарная ошибка (Ткс, нелинейность и гистерезис) не превышает значения суммарной погрешности согласно OIML R60 с $P_{LC}=1$.

³⁾ Все относительные погрешности рассчитаны относительно выходного сигнала при максимальной нагрузке.

Электрическое подключение

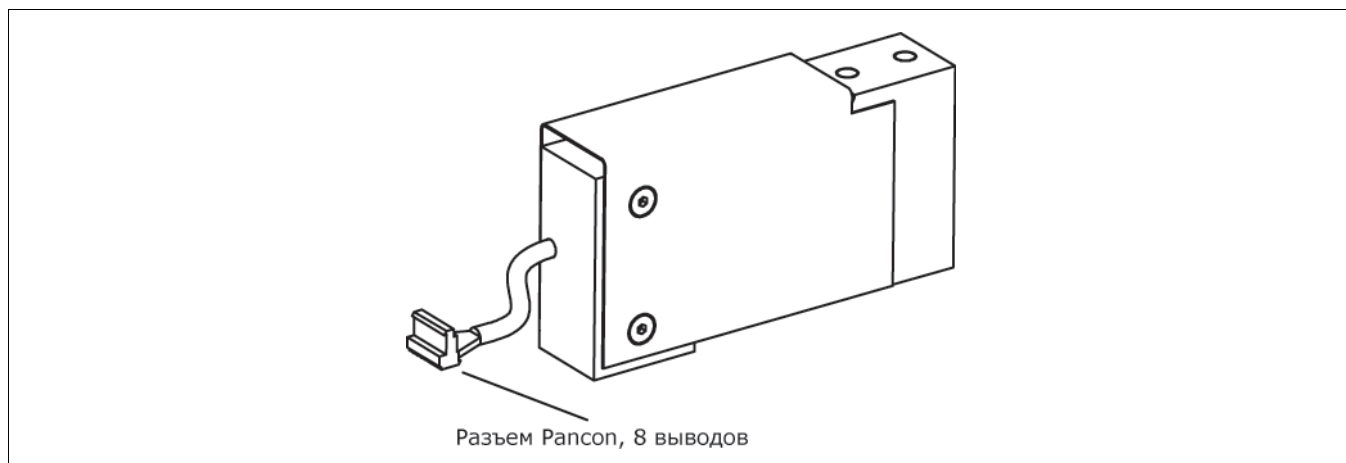

Контакт	Цвет	RS-232	RS-485	CANopen	DeviceNet
1	красный	12...30 В	12...30 В	12...30 В	12...30 В
2	белый	GND	GND	GND	GND
3	голубой	TXD	TA	CanH out	CanH out
4	зеленый	--	RA	CanH in	CanH in
5	черный	--	TB	CanL out	CanL out
6	серый	RXD	RB	CanL in	CanL in
9	желтый	Trigger	Trigger	Trigger	Trigger
8		free	free	free	free

Указания по монтажу

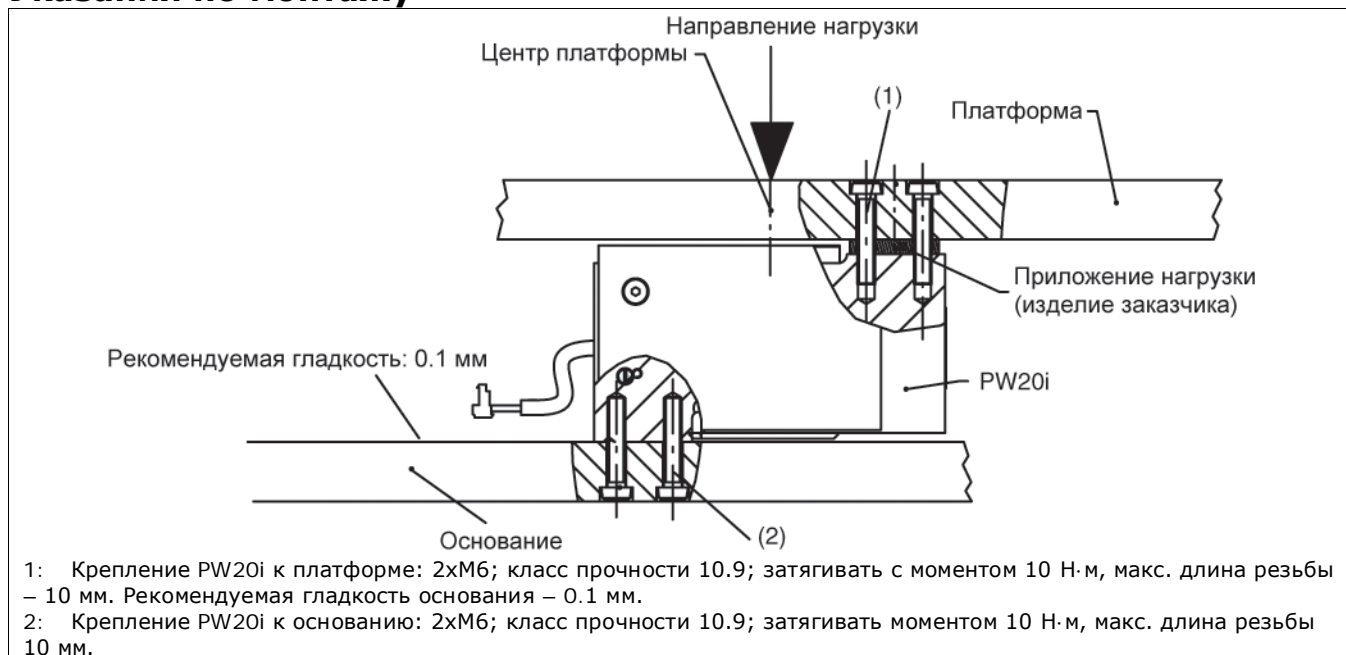

Аксессуары (заказываются дополнительно)

Конвертер интерфейса 1-SC232/422В (см. соотв. тех. спецификацию)

- Преобразование RS-232 в 4-проводный RS-485/422
- Гальваническая развязка
- Высокий уровень безопасности по ЭМС
- В комплект поставки включен блок питания и соединительный кабель для ПК



Документация 1-FIT-AED-DOC (компакт-диск с руководством пользователя и программой AED_Panel32)

- Документация по механической и электронной части
- Документация по кодам команд для связи с датчиком веса PW20i
- Пакет программного обеспечения для установки параметров и динамического анализа взвешивающей системы

Краткое описание ПО AED_Panel32 (см. пример ниже)

Для подключения Profibus к ПК: Adapter CP5511, CP5611 (Siemens)

Для подключения CAN / DeviceNet к ПК: PCAN = USB адаптер (PEAK-System Technik)

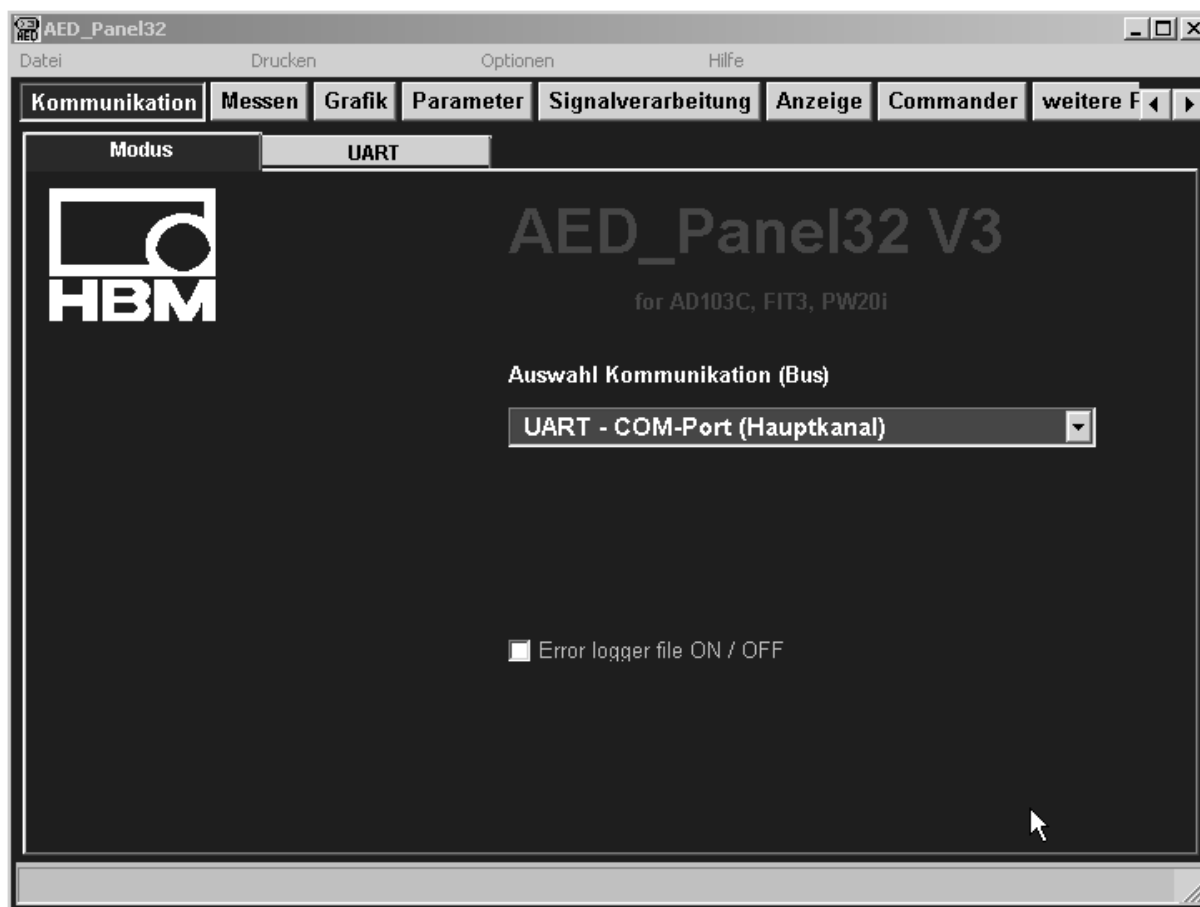

Программа находится на компакт-диске "1-FIT-AED-DOC" или на www.hbm.com – Products – Software.